

# NATURAL WATER COOLER

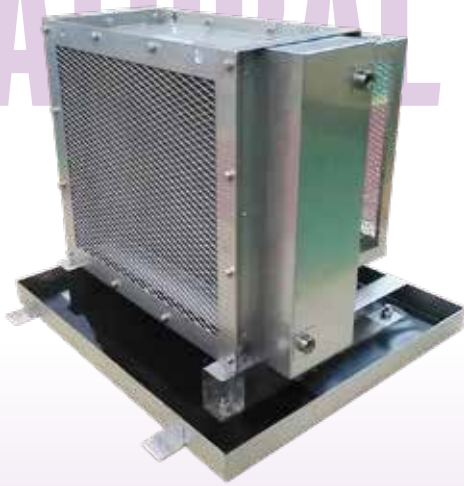

## 自然水クーラー

『材質：銅管、アルミフィン』

- 地下水を使用して電気代を節約 !!
- ケースは SUS 材を使用
- 温水使用で暖房としても利用可能 !!

### 外形寸法図

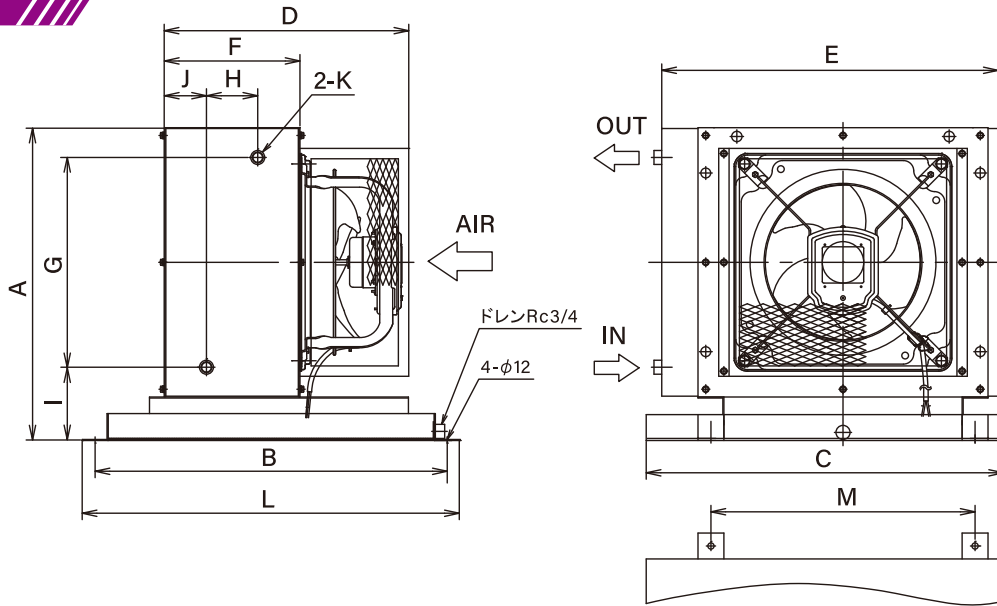

### 仕様

| 型 式    | A   | B    | C    | D   | E    | F   | G   | H   | I   | J   | K       | L   | M    |
|--------|-----|------|------|-----|------|-----|-----|-----|-----|-----|---------|-----|------|
| KWC050 | 604 | 730  | 700  | 472 | 660  | 259 | 405 | 99  | 142 | 80  | Rc1/2   | 680 | 510  |
| KWC110 | 700 | 900  | 760  | 588 | 690  | 365 | 480 | 165 | 162 | 100 | Rc3/4   | 850 | 540  |
| KWC160 | 779 | 1000 | 830  | 668 | 760  | 365 | 560 | 165 | 162 | 100 | Rc3/4   | 950 | 610  |
| KWC250 | 700 | 900  | 1330 | 588 | 1260 | 365 | 480 | 165 | 162 | 100 | Rc3/4   | 850 | 1110 |
| KWC320 | 779 | 1000 | 1450 | 668 | 1380 | 365 | 560 | 165 | 158 | 100 | Rc1 1/4 | 950 | 1210 |

### 性能表

水入口温度:17℃ 空気入口温度:35℃ ファン:3相200V

| 型 式    | 周波数 (Hz) | 放熱性能 (kW) | 水 側         |           | 空 気 側       |          | ファン       |
|--------|----------|-----------|-------------|-----------|-------------|----------|-----------|
|        |          |           | 水流量 (L/min) | 水出口温度 (℃) | 風量 (m³/min) | 吹出温度 (℃) |           |
| KWC050 | 50       | 5.8       | 20          | 21        | 18          | 26       | φ 300     |
|        | 60       | 6.1       |             | 21        | 22          | 26       |           |
| KWC110 | 50       | 11.7      | 30          | 23        | 33          | 25       | φ 350     |
|        | 60       | 12.6      |             | 23        | 38          | 26       |           |
| KWC160 | 50       | 16.5      | 40          | 23        | 50          | 26       | φ 400     |
|        | 60       | 17.9      |             | 23        | 60          | 26       |           |
| KWC250 | 50       | 25.3      | 60          | 23        | 73          | 25       | φ 350 × 2 |
|        | 60       | 26.3      |             | 23        | 80          | 26       |           |
| KWC320 | 50       | 32.9      | 70          | 24        | 100         | 26       | φ 400 × 2 |
|        | 60       | 35.9      |             | 24        | 123         | 26       |           |